



bold

Manual

A universe of possibilities.

ma-a.



Option A

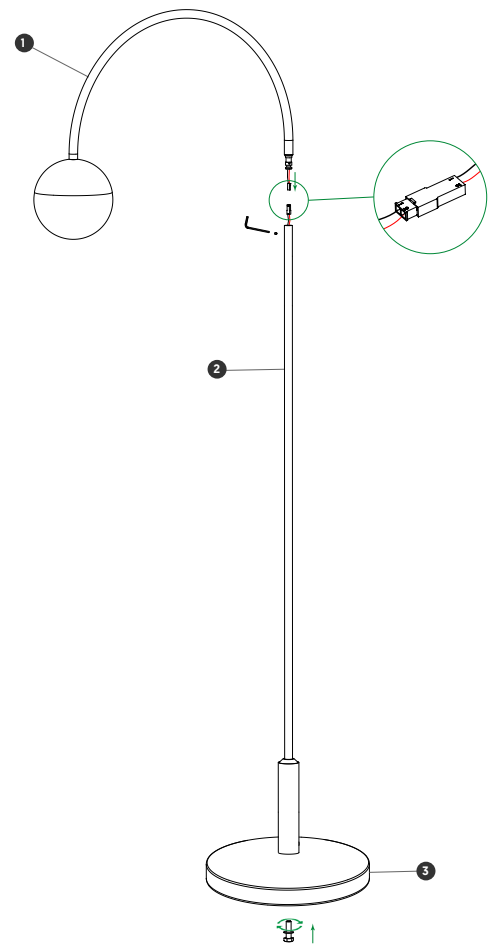
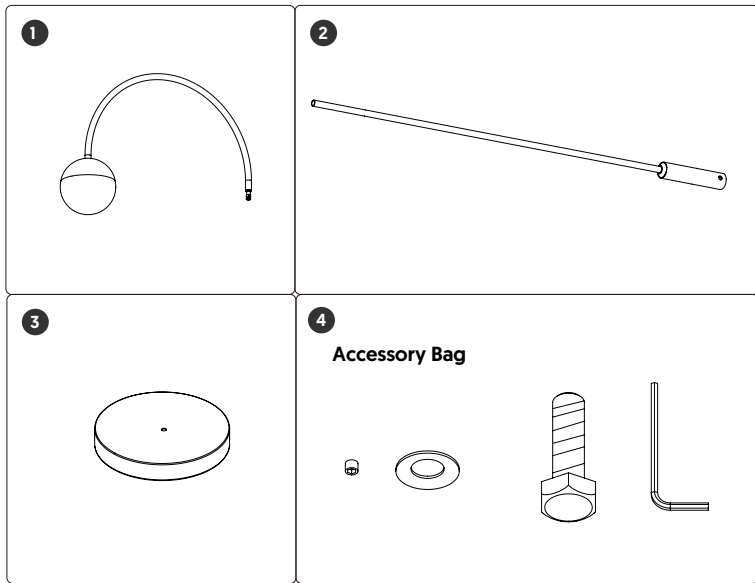

1

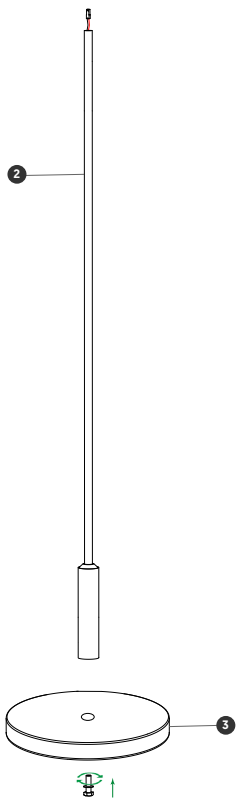

2

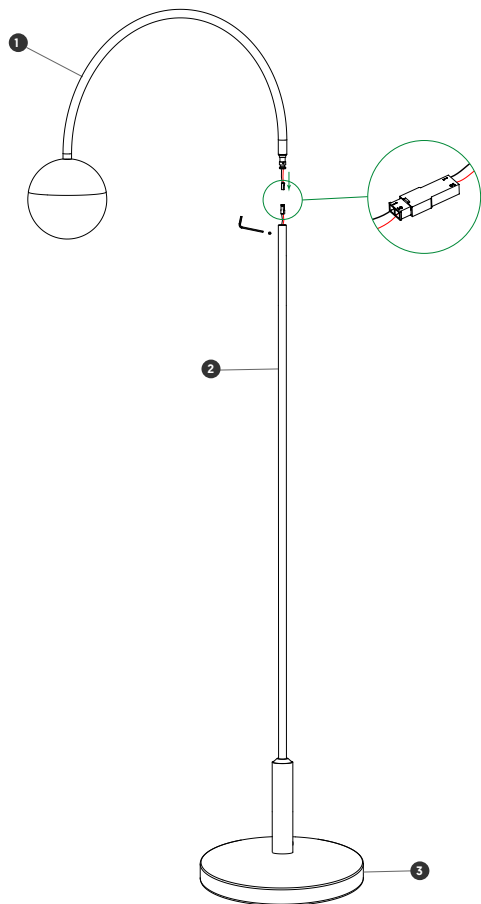

3

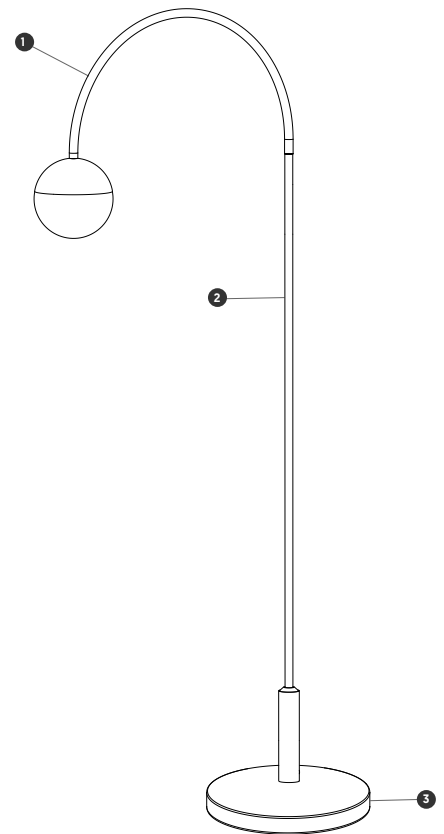

Option B

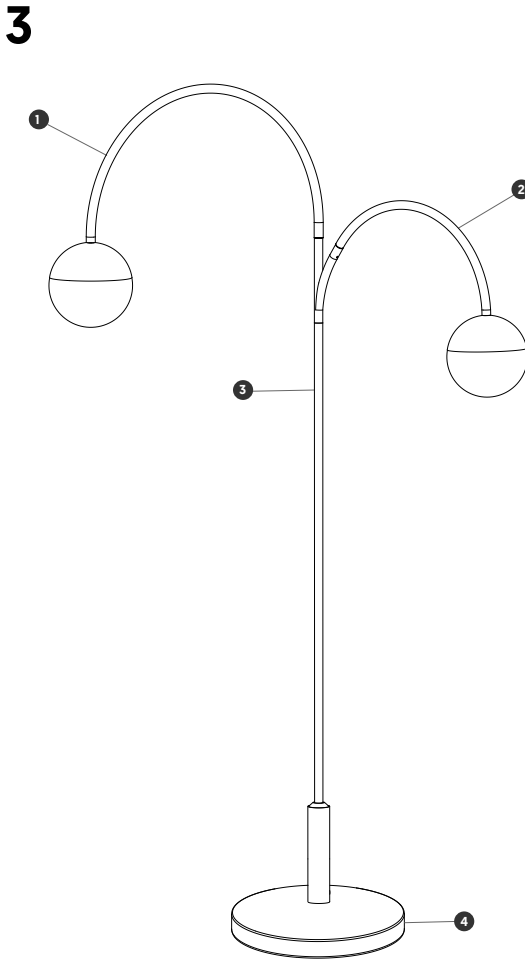
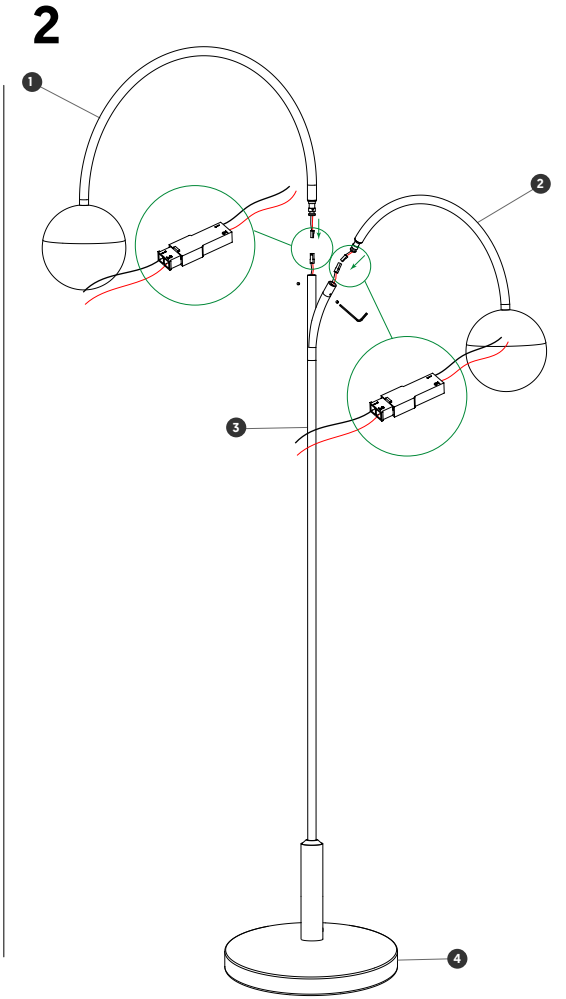
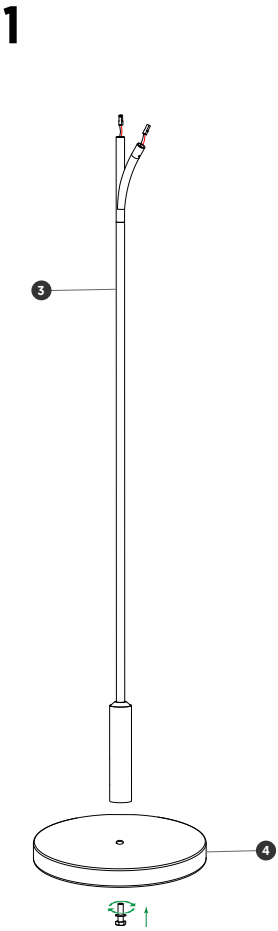
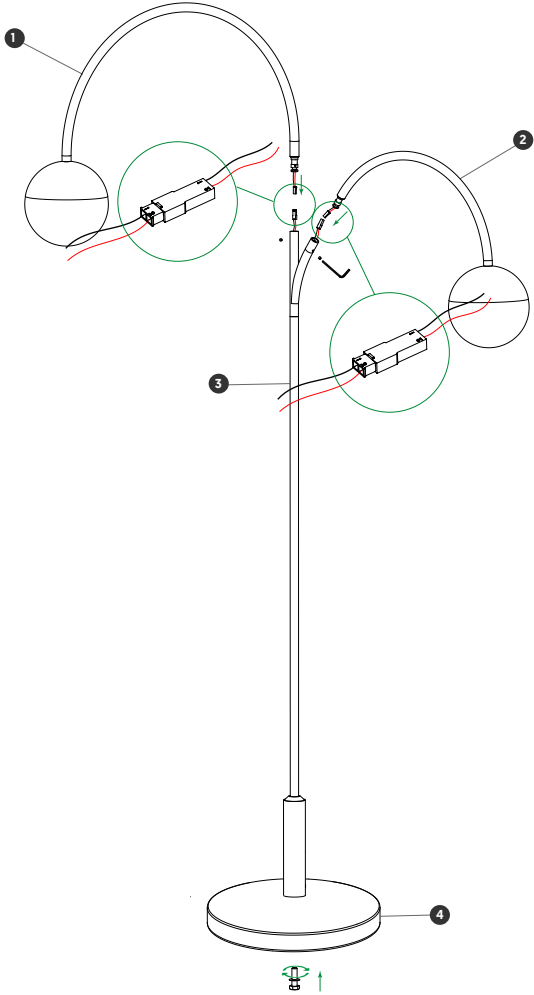
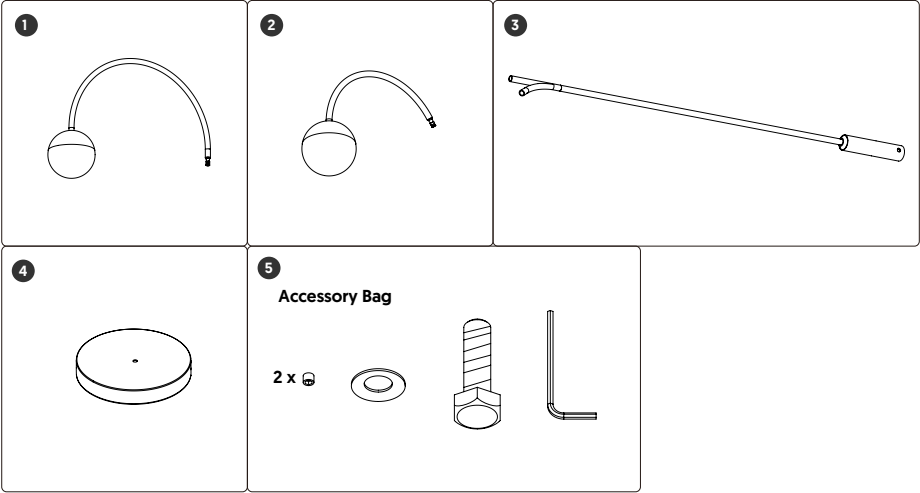

Option C

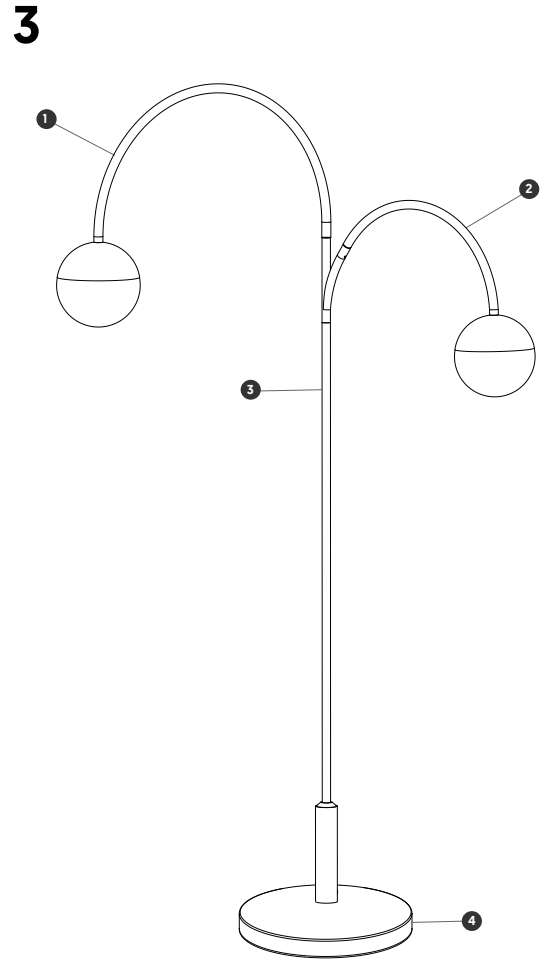
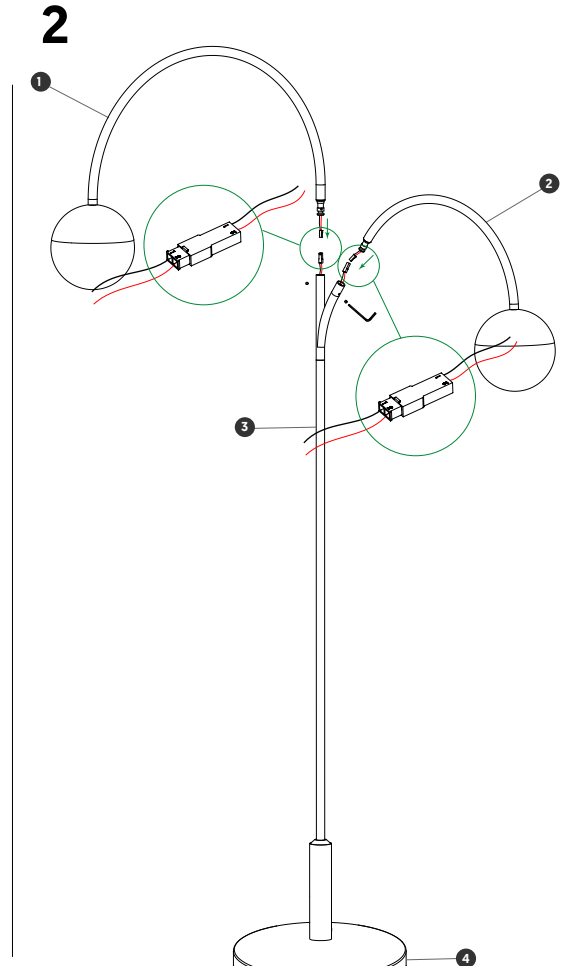
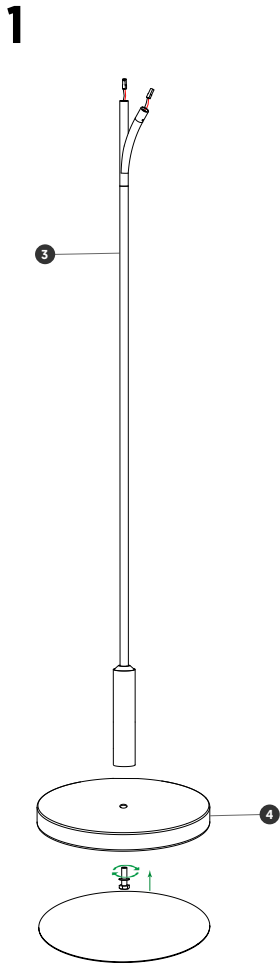
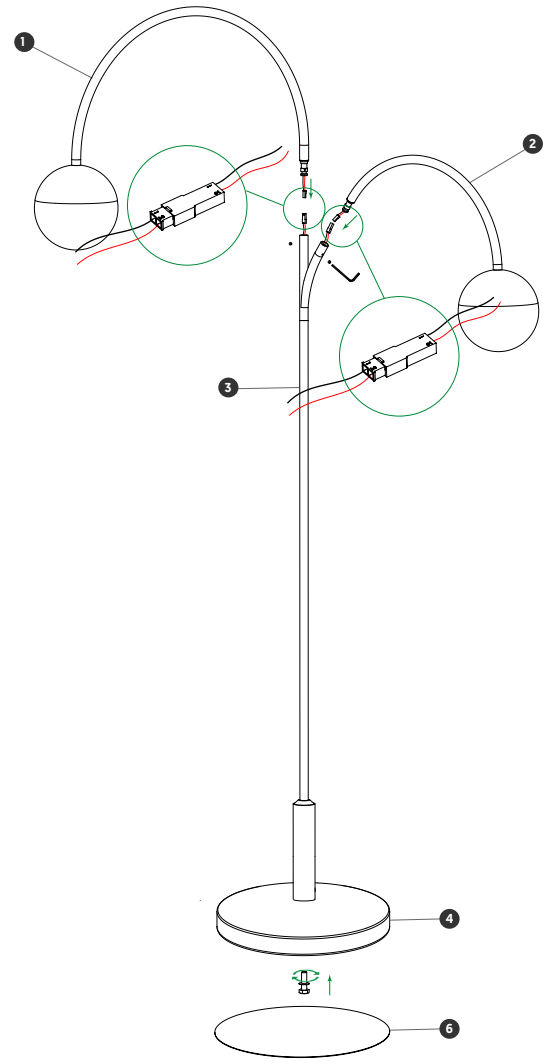
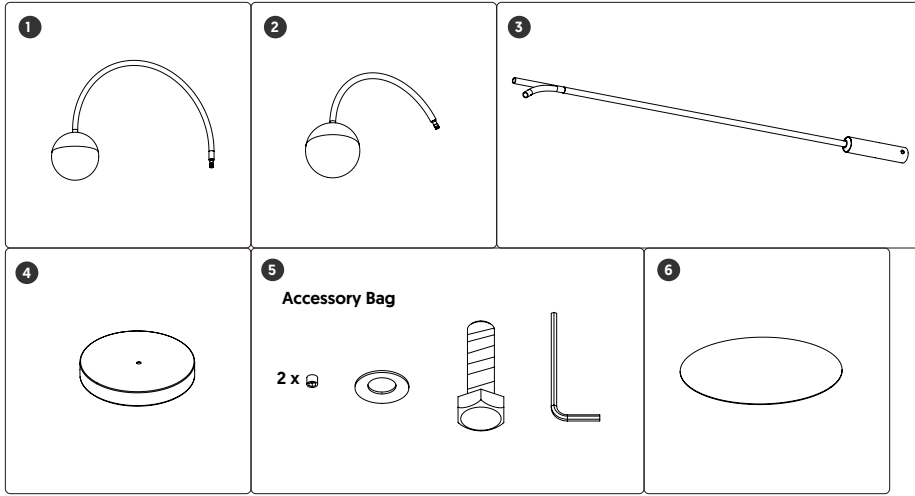

GR SICHERHEITSHINWEISE

Technische Daten : siehe Leuchtenetikett

1. Elektrische Anschlüsse dürfen nur von fachkundigen Personen ausgeführt werden.
2. Achtung! Vor Beginn der Montagearbeiten die Netzleitung spannungsfrei machen - Sicherung heraus bzw. Schalter auf "AUS"! Die Netzleitungsanschlüsse darf nur mittels der angemessen Steckdose durchgeführt werden. Sehen sie bitte die Zeichnung 3.
3. Diese Leuchte ist nur Verwendung im Wohnbereich geeignet (nicht für Feuchträume!) und darf nur ihrer Bauart entsprechend verwendet werden [z. B. Wandleuchte nur fest installiert !]. Die maximal zulässige Umgebungstemperatur beträgt 25°C.
4. Leuchte nicht auf feuchte frisch gestrichene oder anderweitig elektrisch leitende Befestigungsfläche montieren.
5. Verbinden Sie die Kabel der Lampe mit denen derselben Farbe, die aus der Wand oder der Decke kommen.
6. Verwenden Sie Stützsysteme, die für das Gewicht des Apparates geeignet sind.
7. Die Anschlüsse und die Kabel immer von den Wärmepunkten entfernt halten
8. Stellen Sie sicher, daß die Installationsleitungen nicht durch Befestigungsschrauben beschädigt werden bzw. beschädigt werden können.
9. Sorgen Sie dafür, daß immer die richtige Lampentype eingesetzt wird (siehe Angaben auf dem Etikett).
10. Diese Anweisungen bitte aufheben.
11. Verwenden Sie die Wachen für Stromkabel.
12. Die Pflege beschränkt sich auf Oberflächen, Schirme bzw. Gläser, Reflektoren und Abdeckungen. Dabei ist zu beachten, daß keine Feuchtigkeit in Anschlußbräume bzw. an stromführende Teile gelangen darf. Vergoldete oder Messing-Leuchten sollten nur, mit einem weichen Tuch (ohne Reinigungsmittel) gereinigt werden.
13. Es dürfen nur Lampen in Niederdrucke und niedrige und niedrige (UV-STOP).
14. Da unsere Erzeugnisse technischen Veränderungen / Optimierungen unterliegen, übernehmen wir keine Gewähr, dass alle Angaben immer aktualisiert sind. Bei Fragen steht Ihnen selbstverständlich unsere Abteilung Technik.
15. Wenn das flexible Kabel oder die Schnur dieser Beleuchtung beschädigt ist, darf dies ausschließlich vom Hersteller oder dessen technischen Dienst oder einer Person mit entsprechender Qualifizierung ausgetauscht werden, um jegliches zu vermeiden.
16. Leuchten nicht mit Däm-Material abdecken.
17. Die Lampen werden im Betrieb sehr heiß, berühren Sie nur, wenn sie abgekühlt sind, nach 15 Minuten.
18. Leuchten mit beschädigter oder zerbrochener Glasscheibe sind außer Betrieb zu setzen bis die Scheibe ersetzt ist.
19. An Leuchten, Lichtrohren und Trägersystem nichts anbringen

FR CONSIGNES DE SECURITE

Caractéristiques techniques : se reporter à l'étiquette de la lampe

1. Les branchements en doivent être confiés qu'à une personne compétente.
2. Attention ! Couper la ligne d'alimentation avant de commencer les travaux d'assemblage ; retirer la fusible ou mettre l'interrupteur sur "ARRÊT" ! La branchement à la ligne d'alimentation voir fig. 3.
3. Cette lampe en peut être utilisée que dans des appartements (par dans des locaux humides !). Elle en doit être installée qu'en conformité avec sa conception (par exemple uniquement montage fixe pour lampe murale!). La température ambiante maximale autorisée est de 25°C.
4. En pas monter la lampe sur une surface de fixation humide, fraîchement peinte ou susceptible d'être conducteur électrique.
5. Réalisez la connexion des câbles de la lampe avec ceux de la même couleur sortant du mur ou du plafond.
6. Utilisez les systèmes de fixation correspondants, en fonction du poids de l'appareil.
7. Maintenez toujours les connexions et les câbles éloignés des sources de chaleur.
8. Assurez-vous que les vis de fixation de la lampe ne peuvent endommager les conduites d'installation.
9. Veillez à toujours utiliser le modèle d'ampoule approprié (voir étiquette).
10. Nous vous conseillons de conserver ce mode d'emploi.
11. Utilisez les gardes pour les câbles d'alimentation.
12. L'entretien se limite aux surfaces extérieures, aux abat-jour ou aux verres, aux réflecteurs et aux caches. Veillez à ce que l'humidité en puisse pas s'infiltrer dans les boîtes de jonction ou sur les pièces conductrices de courant. Ne nettoyez les lampes dorées ou en laiton qu'avec un chiffon doux (sans produit nettoyant).
13. Utiliser les lampes halogènes fabriquées à basse pression et de bas rayonnement ultravioleta (UV_STOP).
14. Nos produits sont susceptibles d'être modifiés techniquement à tout moment. Nous ne pouvons de ce fait garantir que toutes les informations de cette fiche technique soient à jour. Notre service technique se tient à votre entière disposition pour toute information.
15. Si le câble flexible de cette lumière est endommagé, seul le fabricant ou l'assistance technique doivent le substituer pour éviter tout risque.
16. Ne pas couvrir le luminaire avec du matériau isolant.
17. Les lampes sont très chaudes pendant le fonctionnement, le toucher seulement quand ils sont refroidis, après 15 minutes.
18. Les luminaires avec filtre endommagé ou cassé seront mis hors service jusqu'au remplacement de celui-ci.
19. Ne rien attacher d'aucune manière sur les luminaires.

PT INSTRUÇÕES DE SEGURANÇA

Dados técnicos: ver o rótulo da luminária

1. As ligações elétricas só podem ser realizadas por pessoal qualificado.
2. Assegurar que, antes de iniciar as operações de montagem, correr para fora da tensão de driver de rede, retire o fusível ou o interruptor é deixado na posição de "OFF". A conexão de rede é feita através da caixa de ligação correspondente como é explicado nas figuras.
3. Esta luminária é adequada apenas para uso interno (não em locais com humidade) e só pode ser utilizada de acordo com o seu tipo de construção (por exemplo, como parede de fixação da luminária). Temperatura ambiente de 25°C .
4. Não monte a luminária em superfícies húmidas, recentemente pintadas ou que apresentem condutibilidade eléctrica.
5. Ligar os fios do aparelho com a mesma cor na parede ou no teto.
6. Utilizar sistemas de sujeción acordes con el peso del aparato.
7. Afastar sempre as conexões e os cabos dos pontos de calor.
8. Assegure-se de que os conductos da instalação não estejam deteriorados pelos parafusos de sujeição.
9. Procure aplicar sempre o tipo de lâmpada adequada para cada caso (veja os dados na etiqueta).
10. Este equipamento é garantido apenas quando seguidas corretamente as instruções baixa.
11. Utilizar os protectores para os cabos de alimentação.
12. Os cuidados se limitam a superfícies, pantalhas, vidros, refletores e revestimentos. Tem que se prestar atenção para que não penetre humidade alguma nas zonas de conexão nem nas peças eletrificadas. As lâmpadas douradas ou de latão somente devem limpar-se com um pano humedecido (sem produtos de limpeza)
13. Use lâmpadas halógenas fabricadas em baixa pressão e baixa radiação ultravioleta. (UV-STOP).
14. Nossos produtos estão sujeitos a alterações técnicas ou otimizações, pois não podemos garantir que toda a informação técnica é atual. Em caso de dúvidas, ligue para nosso departamento técnico.
15. Se o cabo desta luminária estiver danificado deve ser substituído exclusivamente pelo fabricante ou pelo seu serviço técnico ou uma pessoa qualificada, a fim de evitar qualquer risco.
16. Não deve haver materiais de isolamento térmico encostados à luminária.
17. As lâmpadas aquecem muito durante o funcionamento. Tocar nas lâmpadas apenas quando estiverem arrefecidas, depois de 15 minutos.
18. As ópticas partidas devem ser renovadas de imediato.
19. Não pendurar ou apoiar itens das luminárias

SIMBOLOGY: / SIMBOLIK: / SYMBOLISME: / SIMBOLOGÍA:

- ⊕ Protection class I: This lamp has an earth terminal. The earth (yellow and green) must be connected to the terminal indicated by the symbol.
Classe de protection I: Cet équipe dispose d'un connecteur pour le câble de protection. Le câble de protection (jaune/vert) doit être connecté au borne marquée avec le symbole.
Schutzklasse I = Die Leuchte hat einen Anschluss für Kabel-Schutz. Die Kabel-Schutz (gelb / grün) muss an die Klemme mit dem Symbol verbunden werden.
Classe de protecção I: Este equipamento dispõe de um conector para o cabo de protecção. O cabo de protecção (fio amarelo/verde) deve conectar-se ao borne marcado com o símbolo (terra).
- Protection class II: This lamp is doubly insulated and must not be connected to and earth wire
Classe de protection II: Cette lampe a un double isolement et il ne faut pas le connecter à un câble de protection.
Schutzklasse II = Die Leuchte ist doppelte Isolierung und müssen nicht zu einem Erdungskabel angeschlossen werden.
Classe de protecção II: Esta luminária tem duplo isolamento e não se deve conectar a um cabo de protecção.
- ⊕ Protection class III: Lamp for protective low voltage [SELV].
Schutzklasse III: Leuchten mit Niederschutzspannung. [SELV].
Classe de protection III: Lampe pour la protection de basse pression [SELV].
Classe de protecção III: Luminária para muito baixa tensão [SELV].
- ⊕ Low pressure: For luminaries which are designed for use with self-shielded tungsten halogen lamps only.
Basse pression: Luminaire dessinée pour l'utilisation uniquement des lampes halogènes de wolfram autoprotégées.
Niederdruck: Bei den mit diesem Symbol gekennzeichneten Leuchten dürfen nur Niederdrucklampen bzw. Lampen mit Schutzglas eingesetzt werden.
De Baixa pressão = Luminária para uso somente de lâmpadas halógenas de volfrâmio auto-protegidas.
- ⊕ Minimum distance from lighted objects. Distance minimale des objets éclairés.
Minimaller Abstand von beleuchteten Objekten. Distância para o objeto iluminado.
- ⊕ Recessed luminaire not suitable for direct mounting on normally flammable surfaces.
Luminaire construite non appropriée pour montage sur des surfaces normalement inflammables.
Einbauleuchte dürfen nicht auf unter normalen Bedingungen leicht entzündbaren Oberflächen angebracht werden.
Luminária recessed não é adequada para montagem em superfícies inflamáveis.
- ⊕ Surface luminaire not suitable for direct mounting on normally flammable surfaces.
Luminaire superficiel non appropriée pour montage sur des surfaces normalement inflammables.
Oberflächliche leuchten dürfen nicht auf unter normalen Bedingungen leicht entzündbaren Oberflächen angebracht werden.
Luminária superficial não é adequada para montagem em superfícies inflamáveis.
- ⊕ Luminaires not suitable for covering with thermally insulating material.
Ne pas recouvrir le luminaire avec du matériau isolant.
Leuchten nicht mit Dämm-Material abdecken.
Luminária não é adequado para cobertura isolada térmica.
- ⊕ Replace any cracked protective Shield. Remplacez un verre de sécurité fissuré.
Beschädigtes Glas ersetzen. As ópticas partidas devem ser renovadas de imediato.
- ⊕ Where affixed on the equipment or package, the barred waste bin sign indicates that the product must be separated from other waste at the end of its working life for disposal.
Le symbole avec la poubelle barrée, mis sur l'appareillage ou sur l'emballage, indique que le produit arrivé à la fin de sa vie utile doit être éliminé séparément des autres déchets.
Das Symbol der durchgestrichenen Mülltonne auf der Apparatur oder seiner Verpackung, weist darauf hin, dass das Produkt am Ende seiner Nutzungsdauer getrennt von den anderen Abfällen entsorgt werden muss.
O riscado símbolo bin no dispositivo ou na embalagem indica que o produto no final de sua vida devem ser descartados separadamente dos outros resíduos.

Datos técnicos: véase la etiqueta de la luminaria

SIMBOLOGÍA:

- ⊕ Clase de protección I: La luminaria dispone de un conector para el cable de protección. El cable de protección (amarillo/verde) debe conectarse al borne marcado con el símbolo.
- Clase de protección II: La luminaria tiene doble aislamiento y no se debe conectar a un cable de protección.
- ⊕ Clase de protección III: Luminaria para muy baja tensión de protección [MBTS]
- ⊕ Baja presión = Luminaria diseñada para la utilización únicamente de lámparas halógenas de wolframio autoprotégidas.
- ⊕ Distancia mínima de os objetos iluminados.
- ⊕ Luminaria empotrada no adecuada para montaje en normalmente superficies inflamables.
- ⊕ Luminaria superficial no adecuada para montaje en superficies normalmente inflamables.
- ⊕ Luminaria no adecuada para cubrirse con material aislante térmico.
- ⊕ Sustituir pantalla de protección con fisuras.
- ⊕ El símbolo de la papelera tachada en el aparato o en el embalaje, indica que el producto al final de su vida deberá eliminarse por separado de los demás desechos.